

Bodenschwelle und Regenleiste

Es ist ein Regenleistenprofil erhältlich. Es wird durch Schrauben oder Nieten in der hierfür vorgesehenen Kehle befestigt. Ein Blatt deckt diese Kehle ab und zwei Endstücke links und rechts verschließen das Profil. Dieses Profil wird einzeln auf Maß in verschiedenen Endverarbeitungen angeboten (anodisiert, grau 7035 oder schwarz 9005).

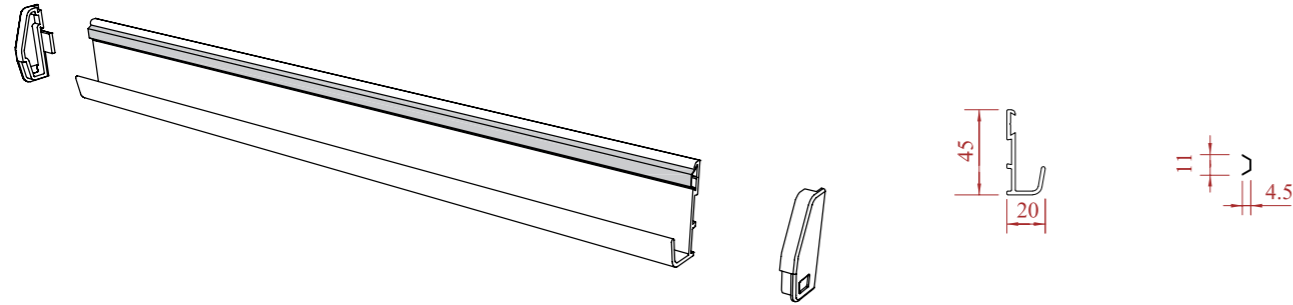

Ein Bodenschwellenprofil ist unter den gleichen Bedingungen erhältlich. Es ist ausgestattet mit einem Doppelklebeband.

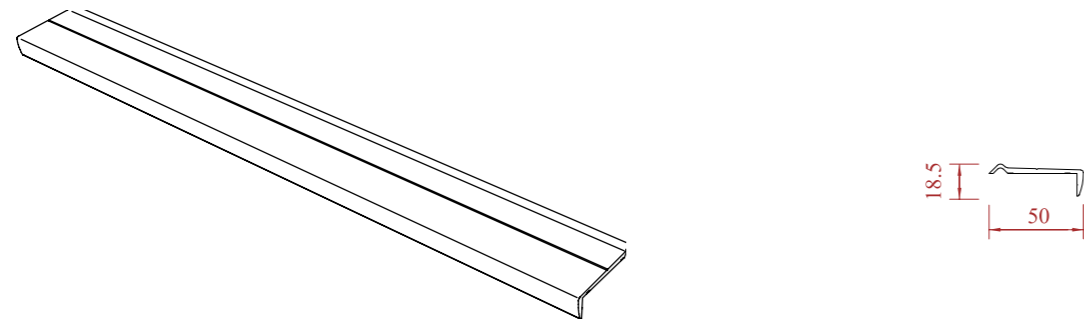

Zugschnur

Diese 10 mm dicke schwarze Nylonschnur wird oben auf dem Anschlag des Rollladens und auf der Endlamelle befestigt. So können auch hochstehende Türen, deren Griffe außer Reichweite sind, geschlossen werden.

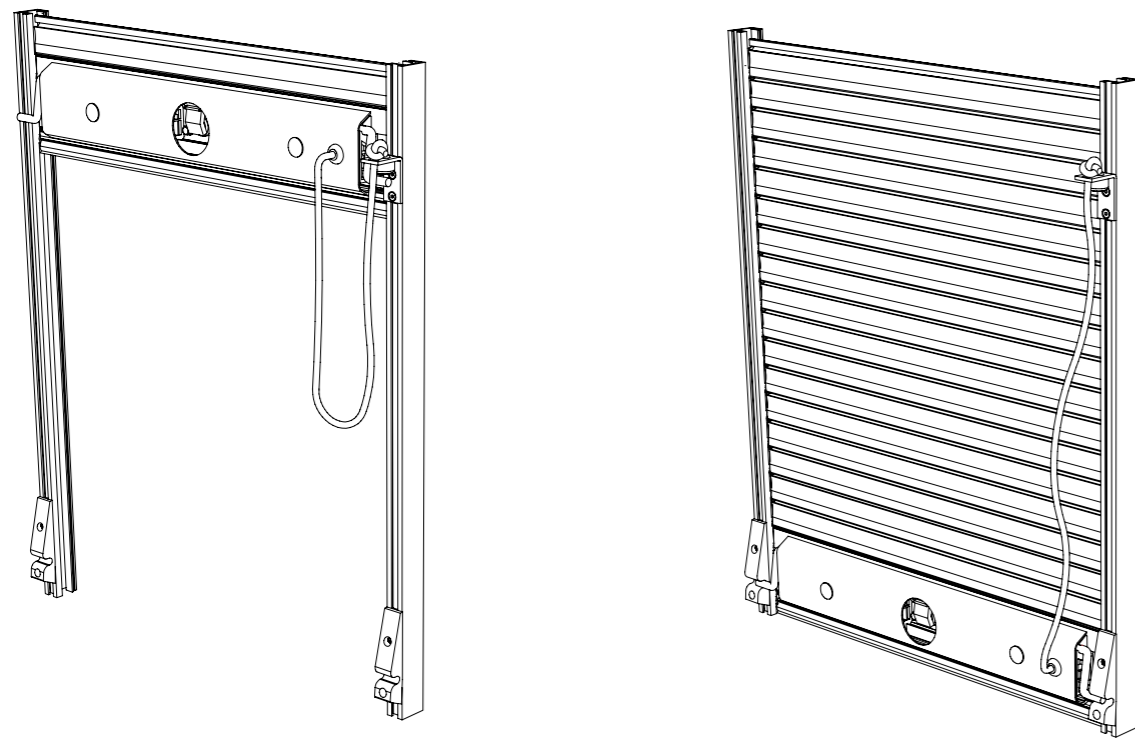

Gebogene Schienen

Optional können auch gekrümmte Schienen geliefert werden. Legen Sie eine Schablone oder Zeichnungen bei.



Innenverriegelung

System, durch das der Rollladen von innen geöffnet werden kann, wenn die Verriegelung sich auf dem Boden oder an einer schlecht zugänglichen Stelle befindet. Indem man an der vom Gurt gebildeten Schlaufe zieht, wird die Tür entriegelt und der Rollladen kann hochgezogen werden.

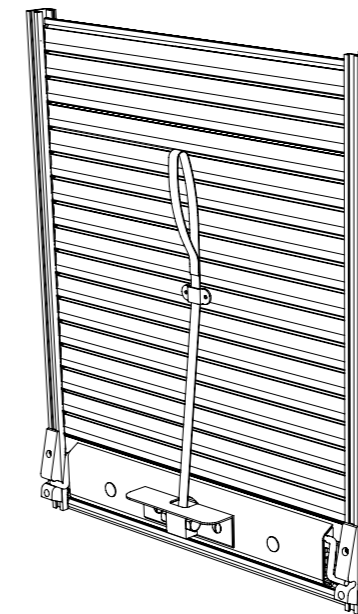

Option: Reflektierende Signalisierung

Es ist möglich, ein reflektierendes Schild in Form von Sparren mit einer maximalen Breite von 1500 mm anzubringen.

Bei Nacht



Bei Tage

