

Soglia e grondaia

Possiamo fornire un profilo a grondaia da montare all'architrave con viti o ribattini nell'apposita scanalatura, coperta poi da una piattina; due puntali chiudono quindi il profilo ai due lati. Il profilo è venduto per unità, su misura, nelle diverse finiture (anodizzato, grigio 7035 o nero 9005).

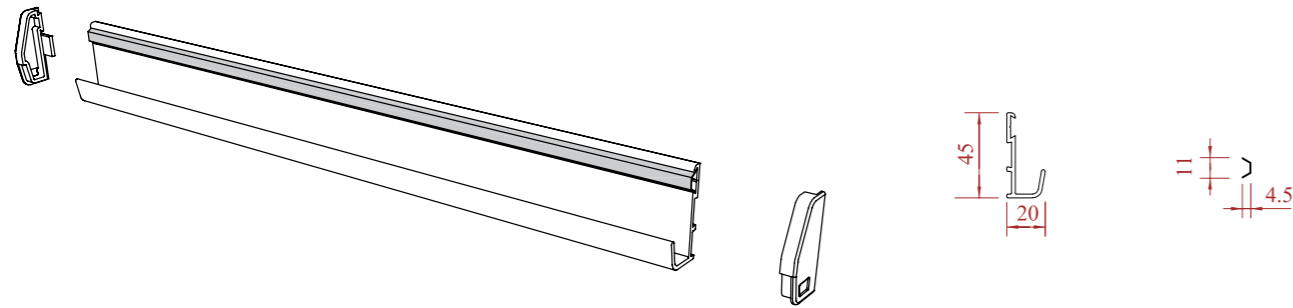

Alle medesime condizioni possiamo fornire un profilo a soglia, dotato di nastro biadesivo per il montaggio.

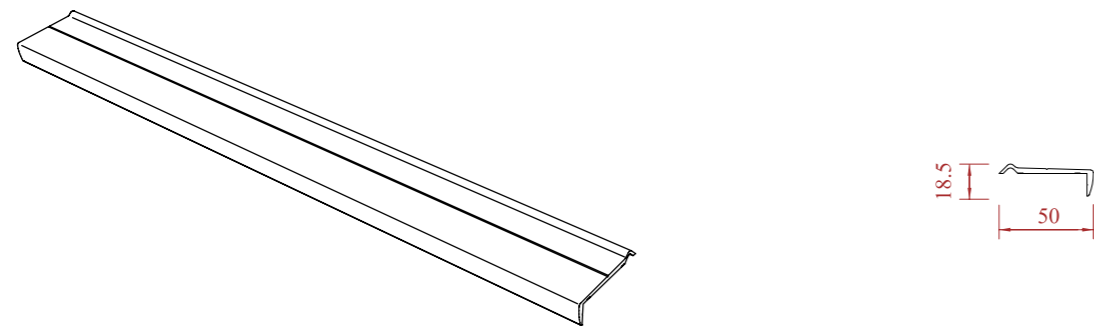

Corda di richiamo

Corda di nylon nero di diametro 10 mm: si fissa sulla ralla superiore della serranda e sulla stecca finale. Consente di fermare le porte a serranda molto alte, quando non si riesce ad afferrare la maniglia.

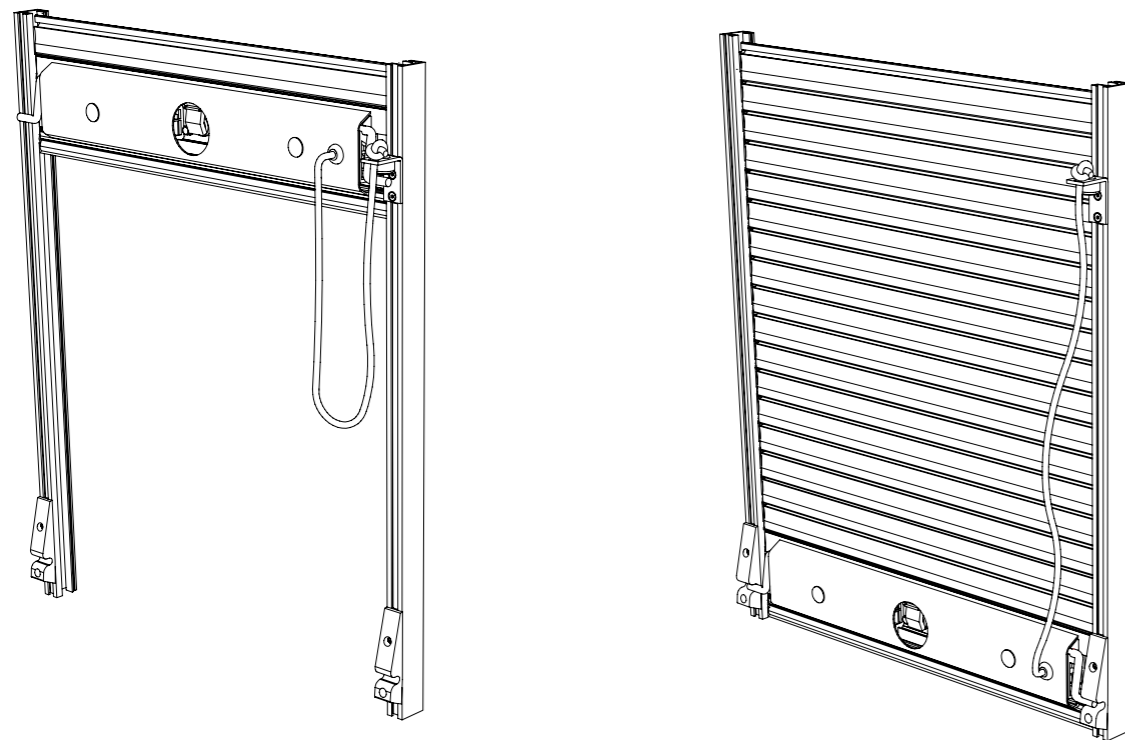

Centinatura dei binari

In opzione possiamo fornire una centinatura dei binari; a tale scopo, abbiamo bisogno di una sagoma o di un progetto preciso fornitoci dal cliente.



Sblocco chiusura interno

Sistema che permette di aprire la porta a serranda stando all'interno del veicolo, se il normale sistema di blocco è ubicato a livello del pavimento o in un punto di difficile accesso. Basta tirare sul laccio formato dalla cinghia e la porta si sblocca permettendo di sollevare la serranda.

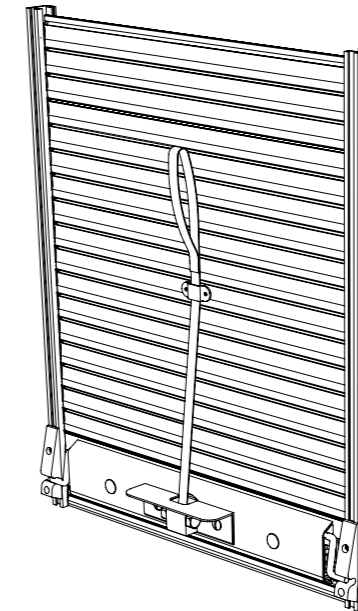

Opzione di segnalazione retroriflettente

È possibile posizionare un pannello retroriflettente con strisce a cuspidi della larghezza massima di 1.500

Vista di notte



Vista di giorno

