



DEVIS

COMMANDE

CLIENT :

Votre référence :

Délai souhaité :

Date de commande :

Observations :

Dimensions des rideaux

Dimensions des rideaux

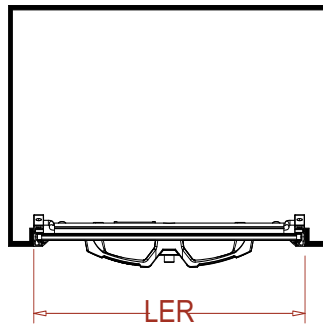
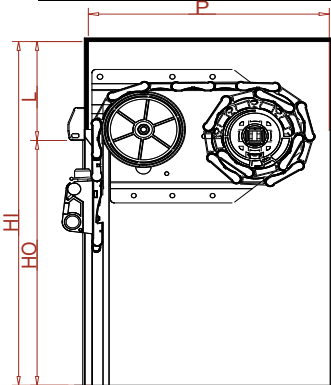

Remplir le tableau avec les dimensions de votre coffre. Les lettres A, B, C et D sont pour différentes dimensions de rideaux.

	A	B	C	D
Quantité				
Larg Ext Rail (LER)				
Haut Ouverture (HO)				
Haut Intérieure (HI)				
Linteau (L)				
Profondeur (P)				

Choix des fermetures

Choix des fermetures

Double Poignée

DP <i>Double Poignée sans clé</i>
DPCD <i>Numéros clés différents</i>
DPCI <i>Numéro clé identique</i>

Barre

B <i>Barre sans clé</i>
BCD <i>Numéros clés différents</i>
BCI <i>Numéro clé identique</i>

Poignée Encastrée

PE <i>Poignée encastrée sans clé</i>
PECD <i>Numéros clés différents</i>
PECI <i>Numéro clé identique</i>

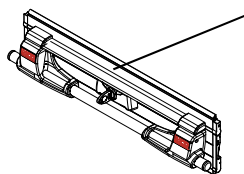

Cochez la case "lame renforcée" si vous souhaitez ce profil supplémentaire (uniquement pour barre).

Indiquez le code fermeture de votre choix (DP, BCI, PECD, ...)

	A	B	C	D
Fermeture				
Lame renforcée				

Rails

Rails

Recouvrement

D

Possible si épaisseur linteau < 9 mm

Standard

B

Précisez le code rail souhaité (A ou S).

	A	B	C	D
Type de rails				

Finitions

Finitions

Brut	Anodisé	Gris 7035	Blanc 9010	Noir 9005
1	2	3	4	8
Jaune 1023	Rouge 3000	Jaune 1016	Gris 7016	
9	10	29	55	

Indiquez le code finition (1, 2, 3, ...) ou la couleur RAL.

	A	B	C	D
Finition Rideau				
Finition Rails				
Finition Barre				

Joint haut

Joint haut

Joint bavette souple autocollant.
Modèle A

Joint semi-rigide floqué à glisser.
Modèle B

Précisez le modèle souhaité A ou B dans la case du repère correspondant. Se reporter à la page 4.8 de notre catalogue.

	A	B	C	D
Joint haut				

Cintrage des rails

Plan d'exécution à fournir



Déverrouillage intérieur

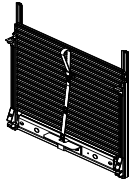

Système permettant l'ouverture du rideau de l'intérieur du compartiment.

Sangle de tirage

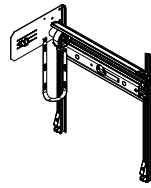

Sangle servant à atteindre les rideaux placés trop hauts. Standard (S) ou Élastique (E).

Cochez les cases sur chaque option désirée.

	A	B	C	D
Cintrage rails				
Sangle de tirage				
Déverrouillage Int				

Contacteur magnétique/mécanique

Système servant à déclencher automatiquement l'éclairage du coffre à l'ouverture du rideau. Compatible 12/24 Volts

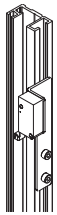
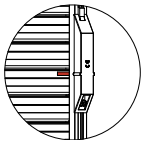

- Magnét**
 - Direct : supporte 5 Ampères de puissance.
 - Indirect : fournit seulement l'information.
- Méca**
 - Mécanique : supporte 5 Ampères de puissance.

Précisez dans la colonne A,B,C ou D le modèle de contacteur souhaité parmi les 3 possible : Direct, Indirect ou Mécanique.

	A	B	C	D
Contacteur				
Relais				

Eclairage par LED

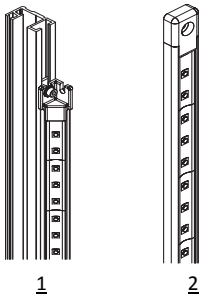

Eclairage par LED CMS installé sur l'arrière des rails (1), ou sur tout autre surface plane (2) dans un profilé alu adapté à l'une de ces 2 demande. Si vous souhaitez une hauteur particulière d'éclairage, veuillez indiquer dans la case "hauteur souhaitée" la dimension. Sans précision de votre part, nous livrons cet équipement à la hauteur maximale possible selon votre hauteur d'ouverture.



Possibilité d'installer cette option sur 1 ou 2 cotés du rideau à préciser dans le tableau ci-dessous. Indiquez le voltage.

	A	B	C	D
Eclairage LED				
Voltage 12/24 V				
Hauteur souhaitée				
Support alu (1 ou 2)				

Verrouillage électrique

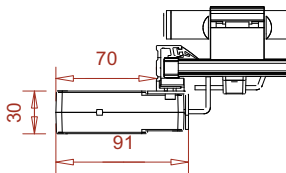

Montage Parallèle au rideau (A)

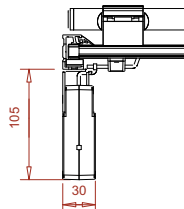

Montage Perpendiculaire au rideau (B)

Compatible uniquement avec fermeture Barre BCD ou BCI



Précisez le modèle souhaité A ou B dans la case verrouillage élec, le nombre d'interrupteur et le voltage du véhicule.

	A	B	C	D
Verrouillage élec				
Interrupteur Ouv				
Voltage 12 ou 24V				

Gouttière



Précisez dans le tableau ci-dessous les quantités, dimensions et couleurs souhaitées des gouttières.

	A	B	C	D
Quantité				
Dimension				
Finition				

Seuil

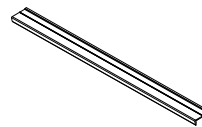

Précisez dans le tableau ci-dessous les quantités, dimensions et couleurs souhaitées des seuils.

	A	B	C	D
Quantité				
Dimension				
Finition				

Eclairage de zone par gouttière éclairante

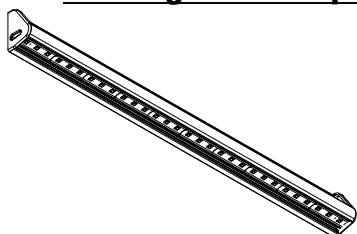

Cette option trois en un, permet une protection contre les écoulements d'eau par sa forme de gouttière, un éclairage de zone extérieure au véhicule avec le bandeau led intégré et un support de joint haut.

	A	B	C	D
Quantité				
Dimension				
Finition				
Voltage 12/24 V				
Sortie cable (D ou G)				