

Comme chaque installation de rideau est un peu différente selon la fabrication du carrossier (distance entre le rideau et le linteau différente), il n'est pas possible de proposer un seul type de joint correspondant à toutes les situations. Nous vous proposons donc de choisir le plus adapté parmi les trois solutions expliquées ci-dessous en tenant compte de la distance qui sépare votre linteau du rideau.

Solution 1 - Joint bavette autocollant

Solution classique

Un joint de type bavette souple autocollant (schéma 1) est fourni en complément du rideau standard. Il se colle sur la partie intérieure du linteau et doit venir racler la face extérieure du rideau afin d'éviter toute entrée d'eau dans le véhicule. Si vous avez choisi l'option gouttière, il est alors possible de coller ce joint sur la partie basse de l'arrière de la gouttière (schéma 2) et d'installer alors cette gouttière à cheval entre le linteau et le rideau.



Schéma 2



Solution 2 - Joint floqué semi-rigide

Deux joints semi-rigide (schéma 3) de taille différente sont livrés en complément du rideau standard. Il faudra alors choisir lors de l'installation l'un des deux joints fournis (version courte ou version longue), celui qui correspond le mieux à votre montage selon la distance entre votre linteau et le rideau. Pour cela, aidez vous des explications sur la page 4.8.2. Il faudra ensuite adapter la coupe en largeur en fonction de vos besoins.

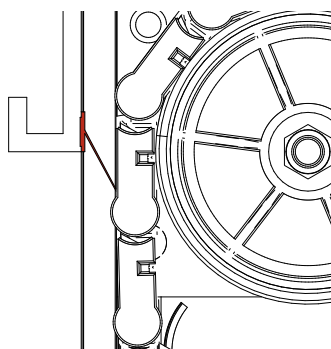
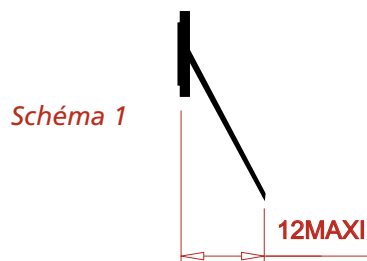
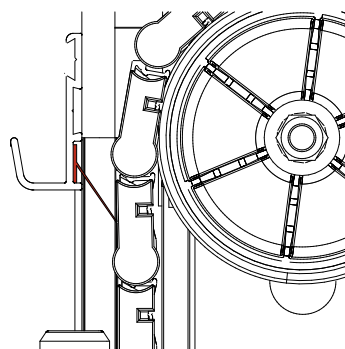
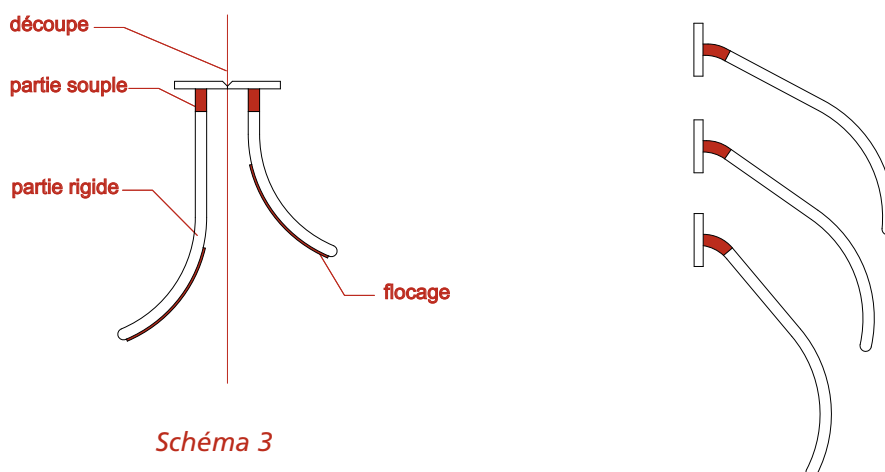

Installation sans gouttière : possible si l'épaisseur du linteau est supérieure à 14 mm

Une fois le modèle défini, il suffira de l'enfiler dans le profilé supplémentaire support de joint fourni, puis de le fixer sur l'épaisseur du linteau (schéma ci-dessous).

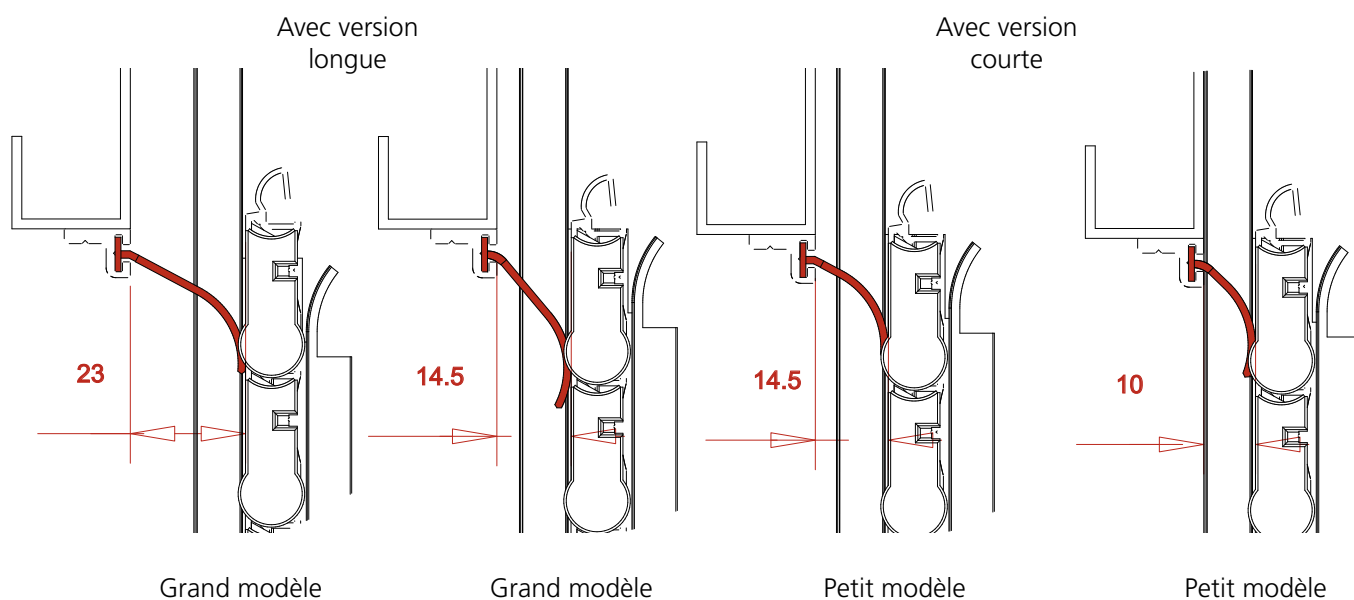

Installation avec gouttière

Même type de joint que la solution 2 (schéma 3) en montage sur gouttière. Après définition du joint le mieux adapté à votre carrosserie, il suffira de l'enfiler dans la gouttière, puis de l'installer à cheval entre le linteau et le rideau (schéma ci-dessous).

