

## ALU 30 – CHIUSURE DOPPIA MANIGLIA

### Doppia maniglia (DP) o (DPC)

Chiusura della porta a serranda con doppia maniglia e pulsante senza il vincolo della chiave (DP) o con chiave. La porta a serranda è manovrata con questa maniglia e si blocca automaticamente quando scende sulle bocchette inferiori regolabili, posizionate su ciascun binario (cfr. Schema 1). Si arresta in posizione aperta mediante le ralle elastiche su ciascun binario (cfr. Schema 2).

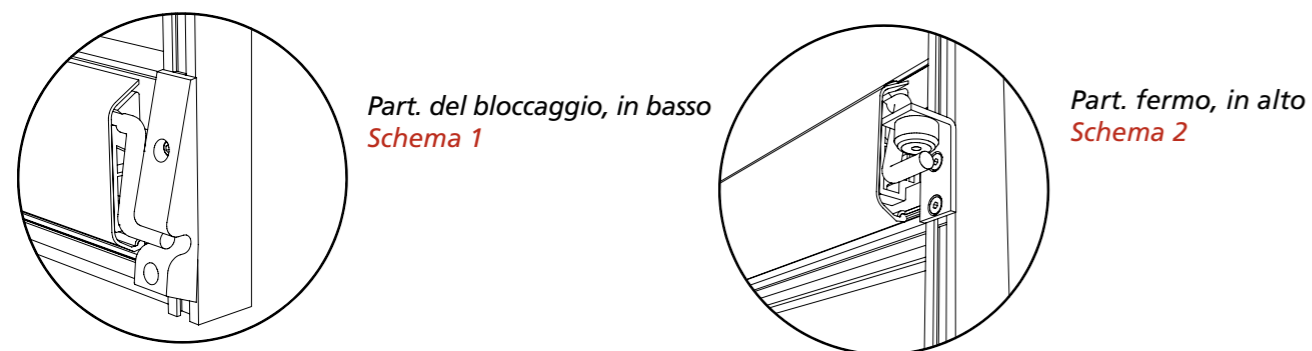
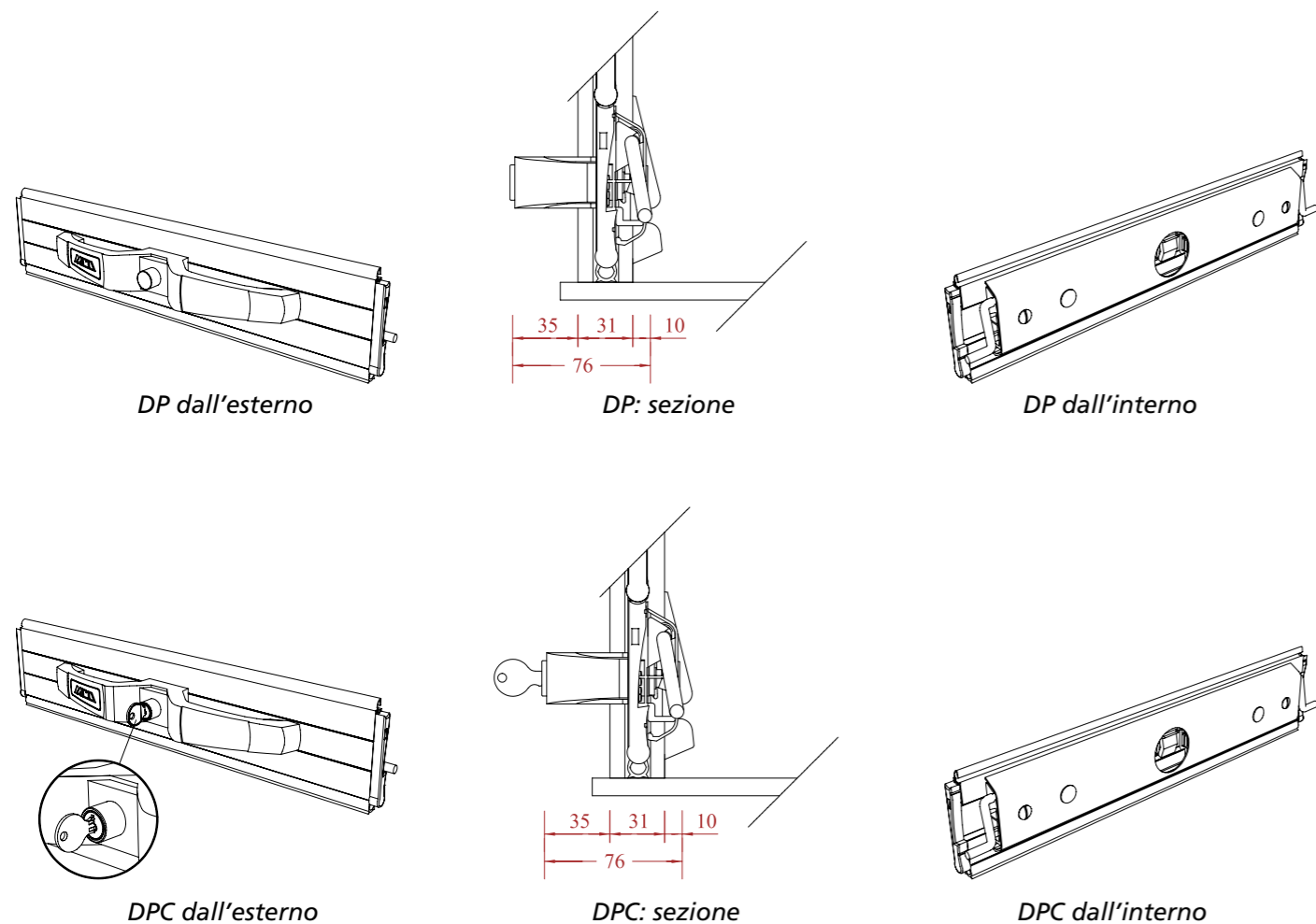

## ALU 30 – CHIUSURE CON BARRA

### Barra (B) o (BC)

Chiusura della porta a serranda con una barra esterna, senza obbligo di chiave (B) o con chiave (BC). La porta a serranda si apre e chiude grazie a questa barra che si blocca in posizione inferiore (cfr. Schema 1) e arresta la serranda in alto (cfr. Schema 2).

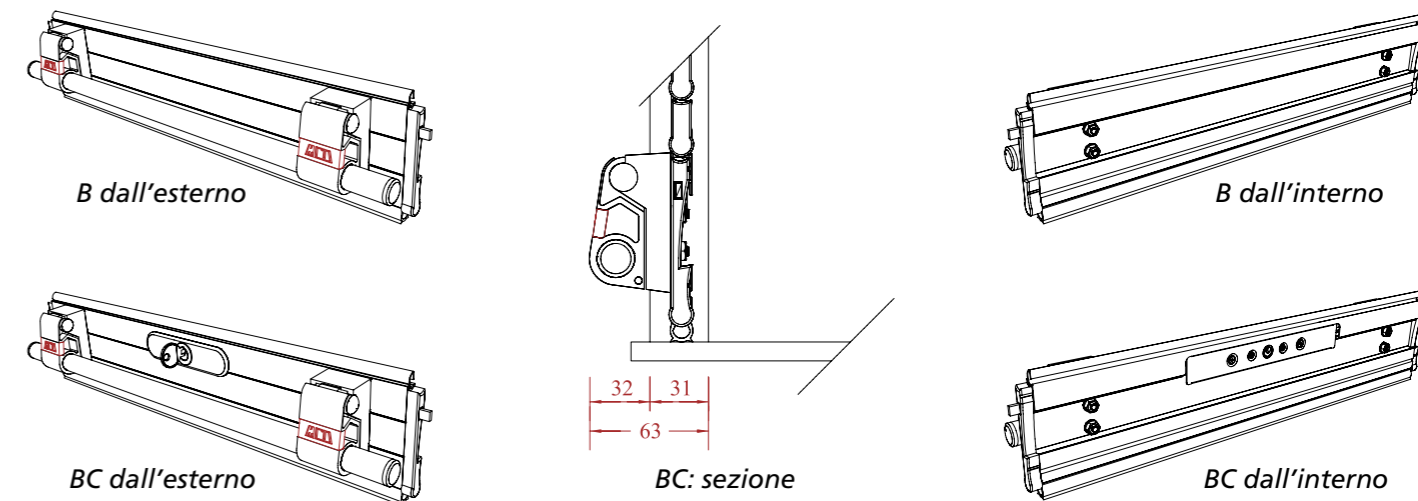

### Barra + stecca rinforzata

L'opzione con stecca rinforzata assicura una migliore tenuta del profilo stecca finale. Le ralle elastiche posizionate su ciascuna estremità arrestano la serranda in posizione alta, evitando in tal modo l'impiego di bocchette (cfr. Schema 3).

