

ALUCOFFRE

DESCRIZIONE

La porta serranda ALUCOFFRE è realizzata su misura con stecche a incasso e doppia parete in alluminio estruso di altezza 30 mm.

Serve per chiudere piccole casse in ogni tipologia di veicoli, in sostituzione delle porte a battenti.

A differenza delle altre porte serranda della gamma, questo modello non è compensato da agevolazioni alla manovra; occorre quindi utilizzarla unicamente secondo le modalità segnalate qui sotto. Si ripiega sotto il tetto oppure sotto il tetto e nella parete di fondo.

È consegnata in elementi separati, pronti per l'installazione a cura del costruttore:

- 1 serranda assemblata
- 2 coppie di binari in alluminio pronti per l'installazione
- 1 sacchetto di accessori

La finitura standard è termolaccata in grigio RAL 7035 satinato; sono possibili anche RAL 9010, anodizzato, grezzo o altri colori RAL.



Dimensioni d'impiego	
Altezza max.	1000 mm
Larghezza max.	1000 mm
Larghezza min.	400 mm
Superficie max.	0,5 m ²

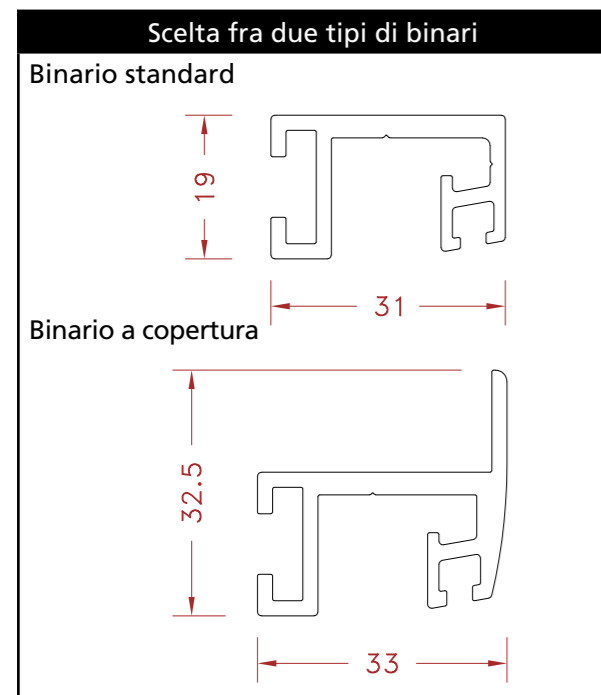

Quattro guarnizioni garantiscono la tenuta stagna

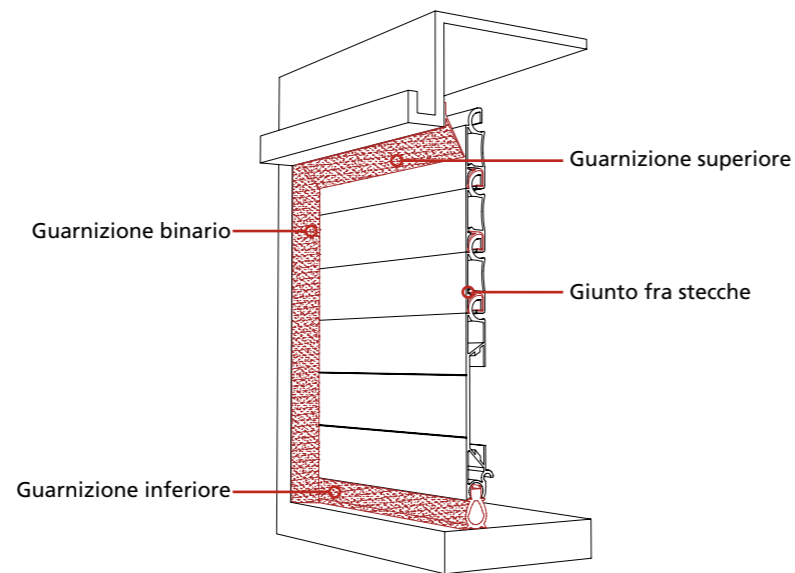

IMPIANTO

Formule importanti:

$HI = HO + L$
 $HP = HO - 90 \text{ mm}$ (chiusura a chiave)
 $HP = HO - 50 \text{ mm}$ (senza bloccaggio)
 $L = 75 \text{ mm}$
 $LP = LER - 50 \text{ mm}$

	Descrizione
HI	Altezza interna
HO	Altezza d'apertura
HP	Altezza passaggio
L	Architrave
P	Profondità
LP	Larghezza passaggio
LER	Larghezza totale

Ripiegabile sotto il tetto

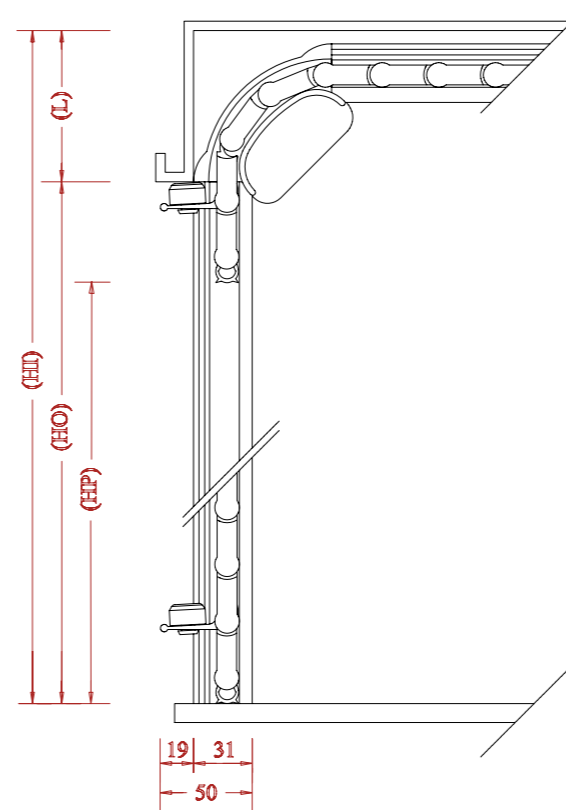

Ripiegabile sotto il tetto e nella parete di fondo

